

Клапаны редукционный с пилотным управлением LPRV

Основное применение – редуцирование давления пара после себя.

Особенности конструкции:

- Использование пилотного клапана позволяет поддерживать давление за собой с погрешностью ± 0.2 бар.
- Большой диаметр главной диафрагмы позволяет точно поддерживать выходное давление.
- Давление после клапана остается стабильным даже при резком изменении расхода.
- Простота и удобство обслуживания.
- Использование стали вместо чугуна в качестве материала корпуса увеличивает жизненный цикл клапана.

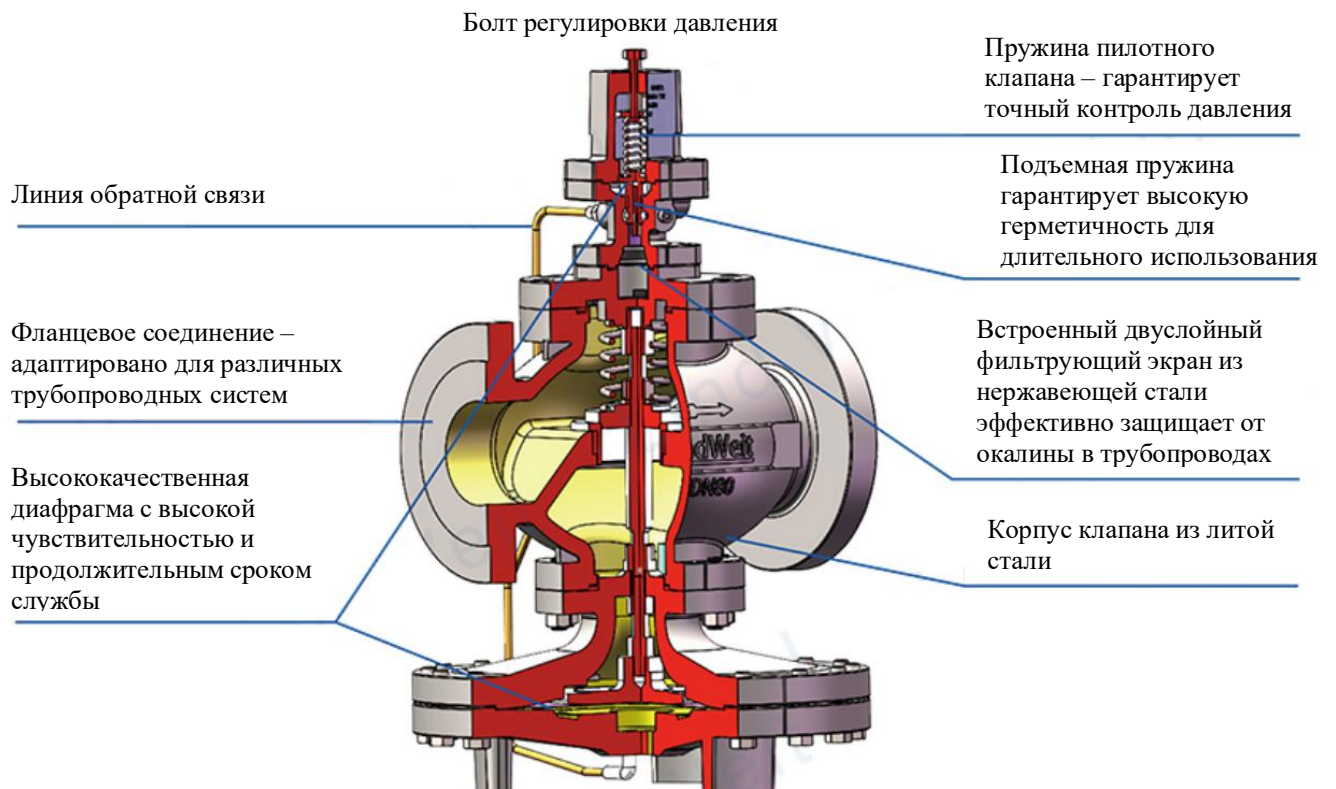

Размеры и вес клапанов

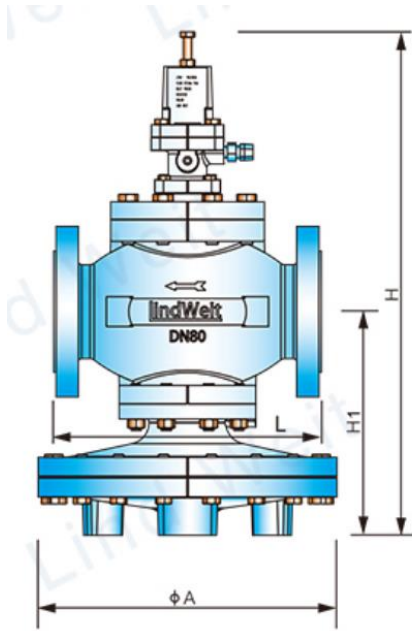

DN	Kvs	L	H1	H	A	Вес
15	4.3	150	170	398	200	15.6
20	6.2	150	170	398	200	16.0
25	9.4	160	175	434	226	21.0
32	12.4	180	192	434	226	24.0
40	16.3	200	192	434	226	24.5
50	27.7	230	216	498	276	36.0
65	51.9	290	251	552	352	64.5
80	67.5	310	264	575	352	71.5
100	103.8	350	321	658	401	111
125		400	321	658	401	115
150		480	414	814	502	234.3

Области применения, основные характеристики, материалы

Модель	LPRV
Среда	Пар
Входное давление	До 20 бар
Выходное давление	(A) 0,2 – 1,5 бар(и)
	(B) 1,0 – 14 бар(и)
	≤ 85% входного P
Минимальное дифференциальное давление	0,5 бар
Максимальная степень редуцирования	20:1
Максимальная температура	220°C
Присоединение	Фланцы PN16, PN25
Корпус	Литая сталь
Главный клапан	Легированная сталь
Седло главного клапана	Легированная сталь
Пилотный клапан	Легированная сталь
Седло пилотного клапана	Легированная сталь
Диафрагма	Нержавеющая сталь

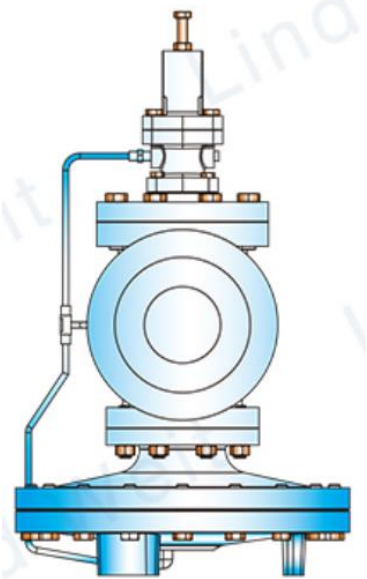

Подбор клапана

Подбор осуществляется по номограмме ниже. Пример подбора. Входное давление до клапана 1,0 МПа, выходное давление 0,4 Мпа, расход пара 3000 кг/час.

Для начала найдем пересечение между значением по шкале выходного давления и линией входного давления. Поучаем точку А. Далее, опускаем до пересечения с линией расхода в 3000 кг/час и проводим линию на ось ординат. Наше значение попадает между DN40 и DN50. Выбираем большее – DN50.

P2: Outlet pressure MPa

Size

